

Serie | 4, Campana decorativa de pared, 60 cm, Metallic DWB67IM50



B

Campana decorativa de pared: diseño propio y diferencial para tu cocina.

- **Silenciosa:** potencia máxima de extracción con el mínimo ruido.
- **Alto nivel de filtración de grasa:** retienen el 85 de grasa del aire de la cocina
- **Electrónica TouchControl:** fácil y directa selección de todas las opciones que ofrece la campana con un solo dedo.
- **Potencia intensiva:** elimina de manera rápida y efectiva los olores de la cocina.
- Alta potencia de extracción que permite conseguir una buena extracción del aire y una mejor calidad del mismo en la cocina de manera rápida.
- Los filtros antigrasa se encargan de retener la mayor cantidad de grasa y partículas que hay en el aire, garantizando de esta manera el mejor rendimiento de la campana. Aptos para lavar en el lavavajillas.
- La campana viene prearada para conexión con salida al exterior. Tiene también la opción de instalarla en recirculación adquiriendo su accesorio correspondiente. Un mismo producto y dos soluciones posibles.

Datos técnicos

Tipología :	Chimenea
Certificaciones de homologacion :	CE, VDE
Longitud del cable de alimentación eléctrica (cm) :	130
Altura del conducto decorativo :	583-912/583-1022
Altura del producto, sin conducto decorativo :	53
Dist mín resp zonas cooc eléct :	550
Dist mín resp zonas cooc gas :	650
Peso neto (kg) :	11,632
Tipo de control :	Electrónica
Máxima extracción de aire (m ³ /h) :	459
Máxima extracción de aire en recirculación en nivel intensivo (m ³ /h) :	379.0
Máxima extracción de aire en nivel intensivo (m ³ /h) :	752
Numero de lámparas :	2
Nivel de contaminación acústica (dB(A) re 1 pW) :	64
Diámetro de la salida de aire :	120 / 150
Material del filtro antigrasa :	Acero inoxidable lavable
Código EAN :	4242005051076
Potencia de conexión (W) :	255
Intensidad corriente eléctrica (A) :	10
Tensión (V) :	220-240
Frecuencia (Hz) :	50; 60
Tipo de clavija :	Schuko con conexión a tierra
Tipo de instalación :	Montaje en pared

Accesorios opcionales

- DHZ1225 : Canal de ventilación
- DHZ1235 : Canal de ventilación
- DWZ0DX0U0 : Set de recirculacion tradicional
- DWZ0XX0J0 : Set de recirculacion regenerativo
- DZZ0XX0P0 : Filtro recirc. Regenerativo (repuesto)



Serie | 4, Campana decorativa de pared, 60 cm, Metallic DWB67IM50

Campana decorativa de pared: diseño propio y diferencial para tu cocina.

- Para montar en pared
- Clase de eficiencia energética B (dentro del rango A+++ a D).
- Filtros de acero inoxidable. Fácil limpieza
- Filtros lavables en el lavavajillas
- Electrónica TouchControl
- Iluminación LED
- 4 potencias de extracción: 3+1 intensivo
- Potencia máxima de extracción: 752 m³/h (según UNE/EN 61591).
- Potencia de extracción en nivel 3: 458 m³/h.
- Potencia sonora en nivel 3: 60 dB (A)
- Posibilidad de instalarse en recirculación o con salida al exterior
- Válvula antirretorno incluida
- Consultar y respetar las dimensiones de encastre facilitadas en el manual de instalación
- Descubre y consulta todos los accesorios disponibles con tu campana en la pestaña "Accesorios". ¡Sácale el máximo partido y rendimiento!

Serie | 4, Campana decorativa de pared, 60 cm, Metallic DWB67IM50

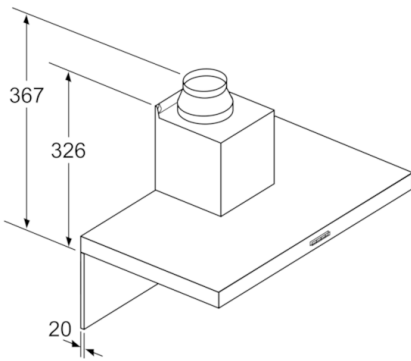

Si se usa una pared trasera, se debe tener en cuenta el diseño del aparato.

Dimensiones en mm

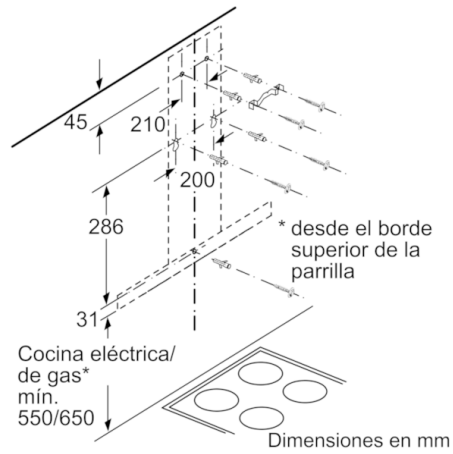

Dimensiones en mm

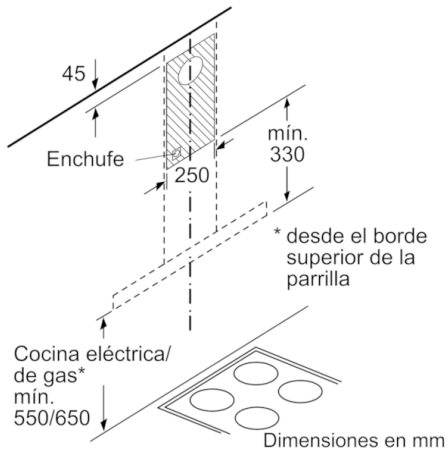

Dimensiones en mm

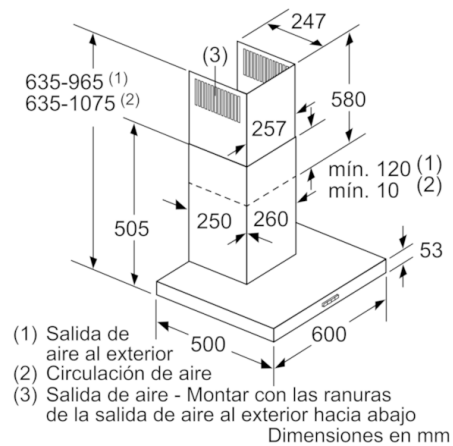

Dimensiones en mm

- (1) Salida de aire al exterior
- (2) Circulación de aire
- (3) Salida de aire - Montar con las ranuras de la salida de aire al exterior hacia abajo